

Beleuchtungen für die industrielle Bildverarbeitung

Teilkatalog **Backlights**



Version: 11/2013

SPECK SENSORSYSTEME GmbH
www.led-beleuchtungen.com
www.optosensoric.de

Inhaltsverzeichnis

ÜBERBLICK.....	3
BACKLIGHT BL 25X10	4
BACKLIGHT BL 30X25	5
BACKLIGHT BL 50X50	6
BACKLIGHT BL 100X75	7
BACKLIGHT BL 145X90	8
BACKLIGHT BL 400X400	9
ZUBEHÖR	10

Backlights

Eigenschaften:

- Geringe Bauhöhe (z.T. Höhe nur 6 bis 10 mm)
- homogenes Leuchtfeld über der gesamten Fläche
- Angebot in Schutzklassen IP50 oder IP65

Anwendungsgebiete:

- Durchlichtanordnung mit sehr homogenen Leuchtfeld
- Überprüfen von Füllständen transparenter Behälter (Glas- oder Kunststoffflaschen)
- Kontrolle von gestanzten Blechteilen oder Borungen auf Leiterplatten im Durchlicht, Schattenverfahren

Überblick

Backlight	Besonderheiten	Lichtaustrittsfläche [mm²]	Info
BL25x10	Höhe 6mm	25x10	sehr kompakt mit Kabel 2m
BL30x25	Höhe 14-15mm	30x25	
BL50x50	Höhe 10mm	50x50	
BL100x75	Höhe 10mm	100x75	
BL145x90	Höhe 10mm	145x90	
BL400x400	Höhe 44mm	400x400	

Zubehör	Besonderheiten
Schaltkabel	bis zu 5A schalten
Blitzmodule	für alle Beleuchtungen, die nicht dauerhaft betrieben werden dürfen (LQ-LEDB...) und für höherer Intensität bei DC Lichtquellen (LQ-LED...)



Backlight BL 25x10

Spezifikationen:

- Hintergrund-, Durchlichtbeleuchtung
- gute Homogenität
- Leuchtfeld 25 x 10 mm²
- Höhe: nur 6mm
- Einsatz bei Beleuchtung kleiner Teile
- in den Farben: Rot, Weiß, Infrarot erhältlich
- 10 LEDs
- Betriebsspannung 24 VDC
- 2m Anschlussleitung 2adrig auf Wunsch auch Kundenspezifisch



Anschlußkabel
 $\phi 3$ / 2m lang

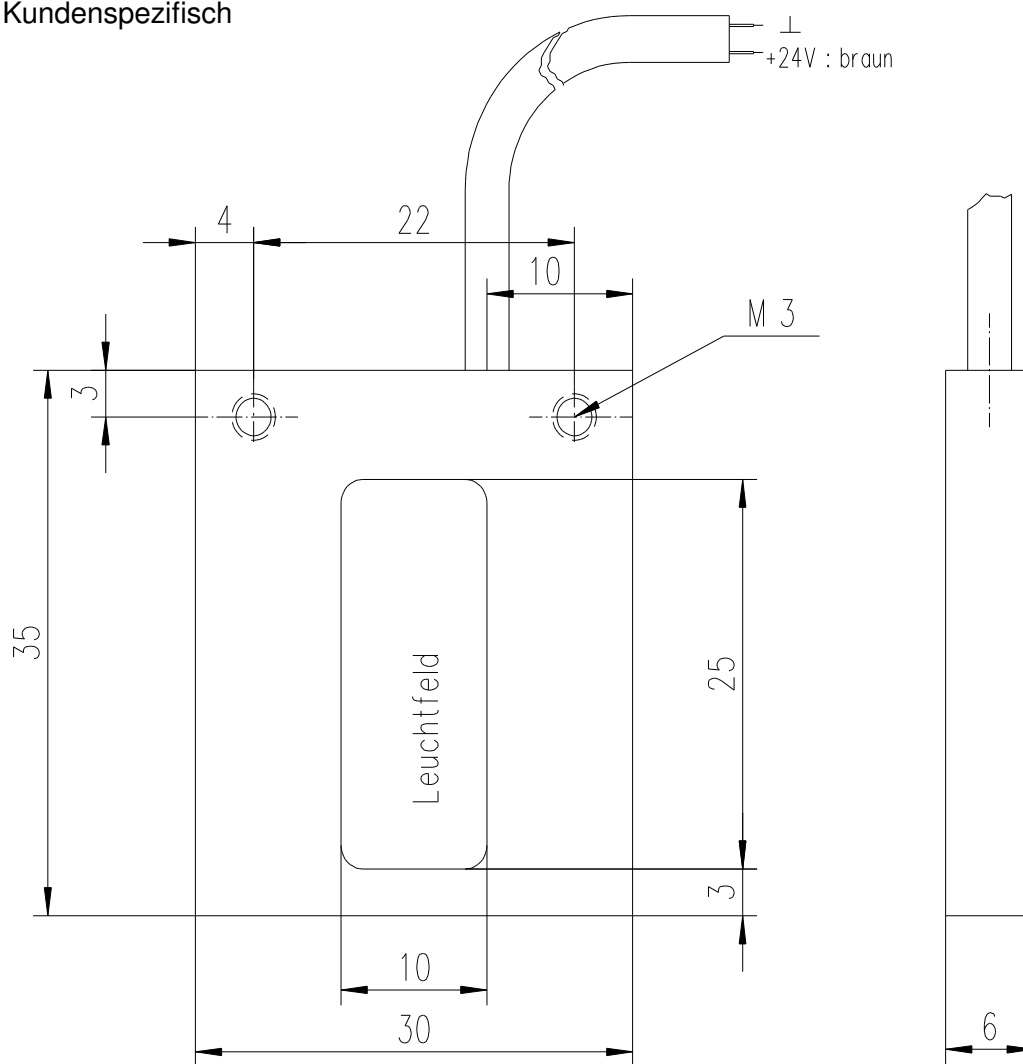

Produktbezeichnung: LQ-LEDxxx-yy/25x10BL

xxx = λ_{LED} [nm]		yy = Öffnungswinkel
660	Rot	50°
850	IR	50°
999	Weiß	20°

BL

Backlight BL 30x25

Spezifikationen:

- Hintergrund-, Durchlichtbeleuchtung
- gute Homogenität
- Leuchtfeld 30 x 25 mm²
- Höhe: nur 15mm
- Einsatz bei Beleuchtung kleiner Teile
- in den Farben: Blau, Grün, Rot, Weiß
- 38 LEDs
- Betriebsspannung 24 VDC, auch blitzbar möglich

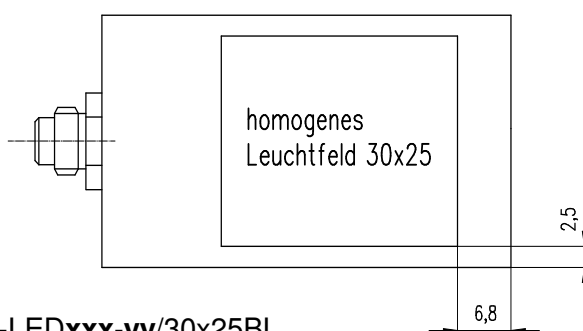
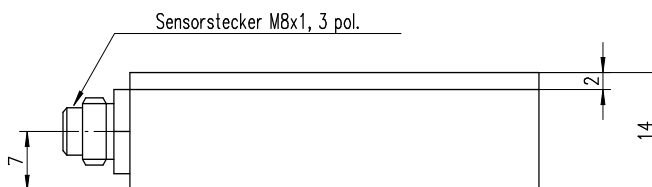
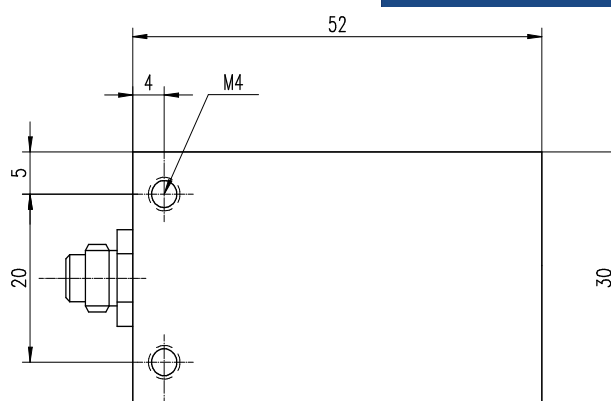
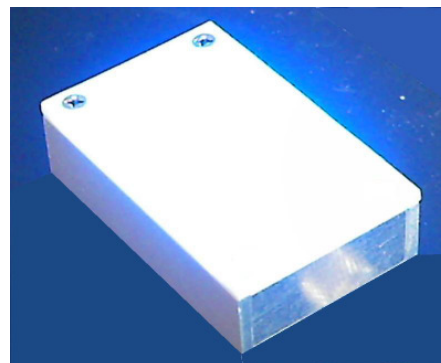

Produktbezeichnung: LQ-LEDxxx-yy/30x25BL
LQ-LEDBxxx-yy/30x25BL

xxx = λ_{LED} [nm]	yy = Öffnungswinkel
470	blau 120°
530	grün 120°
615 / 630	Rot 120°
850	IR 120°
999	Weiß 120°

BL

Backlight BL 50x50

Spezifikationen:

- Hintergrund-, Durchlichtbeleuchtung
- hohe Homogenität
- Leuchtfeld 50 x 50 mm²
- sehr kompakte Bauweise
- Höhe: nur 10 mm
- Einsatz bei Beleuchtung kleiner Teile
- 40 LEDs in Farben: Grün, Rot, Weiß
- Betriebsspannung 24 VDC
- Schutzgrad IP65 möglich

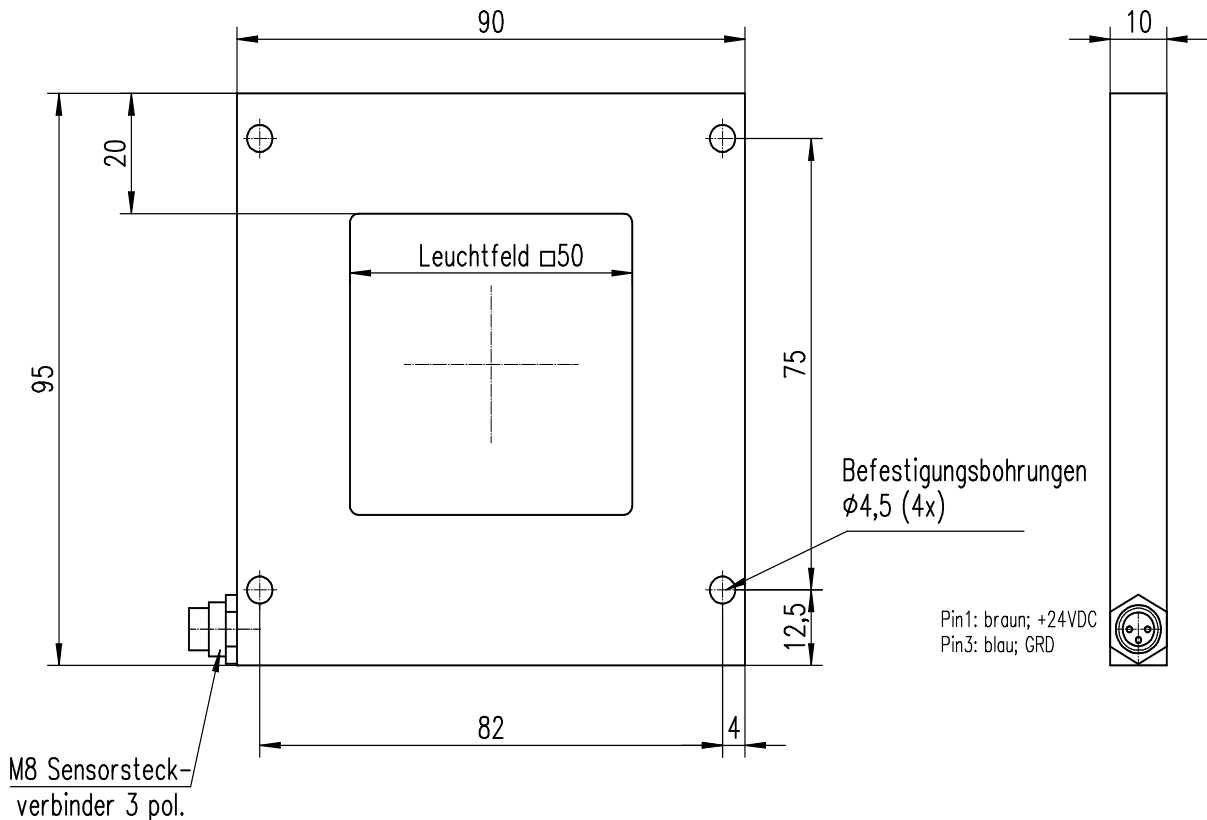
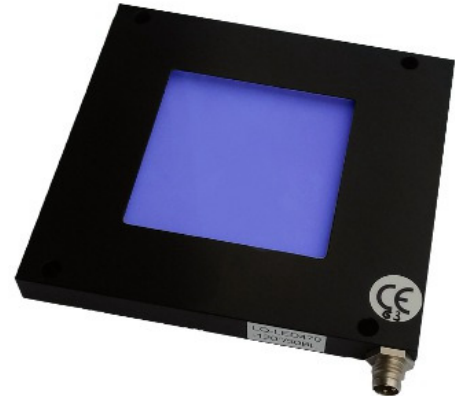

Produktbezeichnung: LQ-LEDxxx-yy/50BLz

xxx = λ_{LED} [nm]	yy = Öffnungswinkel	z =	
470	Blau	120°	IP65
530	Grün	120°	Schutzgrad IP65
615 / 630	Rot	120°	
850	IR	120°	
999	Weiß	120°	

BL

Backlight BL 100x75

Spezifikationen:

- Hintergrund-, Durchlichtbeleuchtung
- hohe Homogenität
- Leuchtfeld 100 x 75 mm
- Höhe: nur 10mm
- 36 LEDs in blau, grün, rot und weiß erhältlich
-
- Betriebsspannung 24 VDC
- Schutzgrad IP65 möglich

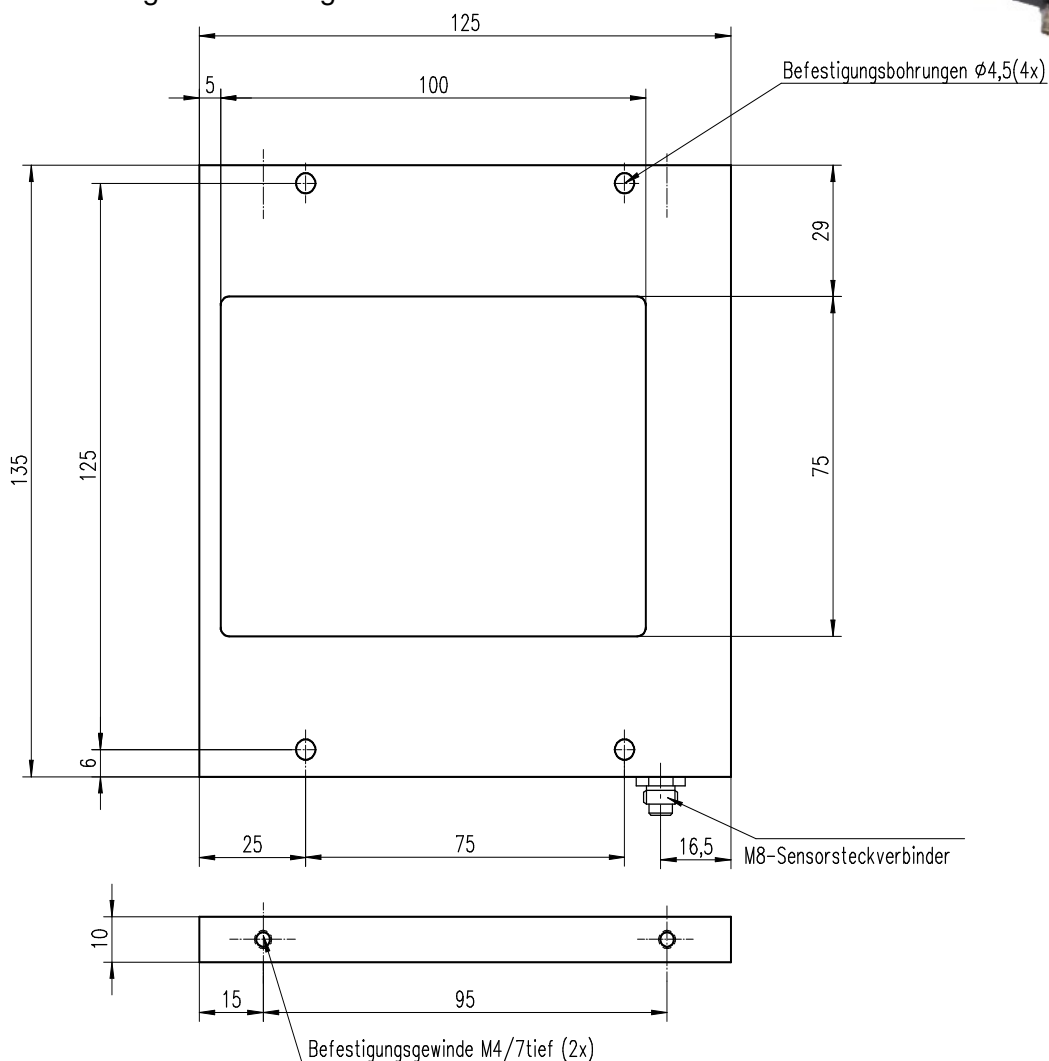
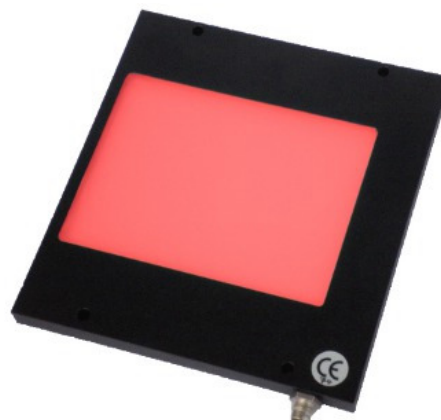

Produktbezeichnung: LQ-LEDxxx-yy/100x75BLz

xxx = λ_{LED} [nm]	yy = Öffnungswinkel	z =	
470 Blau	120°	IP65	Schutzgrad IP65
530 Grün	120°		
615 / 630 Rot	120°		
850 IR	120°		
999 Weiß	120°		

BL

Backlight BL 145x90

Spezifikationen:

- Hintergrund-, Durchlichtbeleuchtung
- gute Homogenität
- Leuchtfeld 145 x 90 mm²
- Höhe: nur 10mm
- 44 LEDs in blau, grün, rot und weiß erhältlich
- Betriebsspannung 24 VDC
- Schutzgrad IP65 möglich

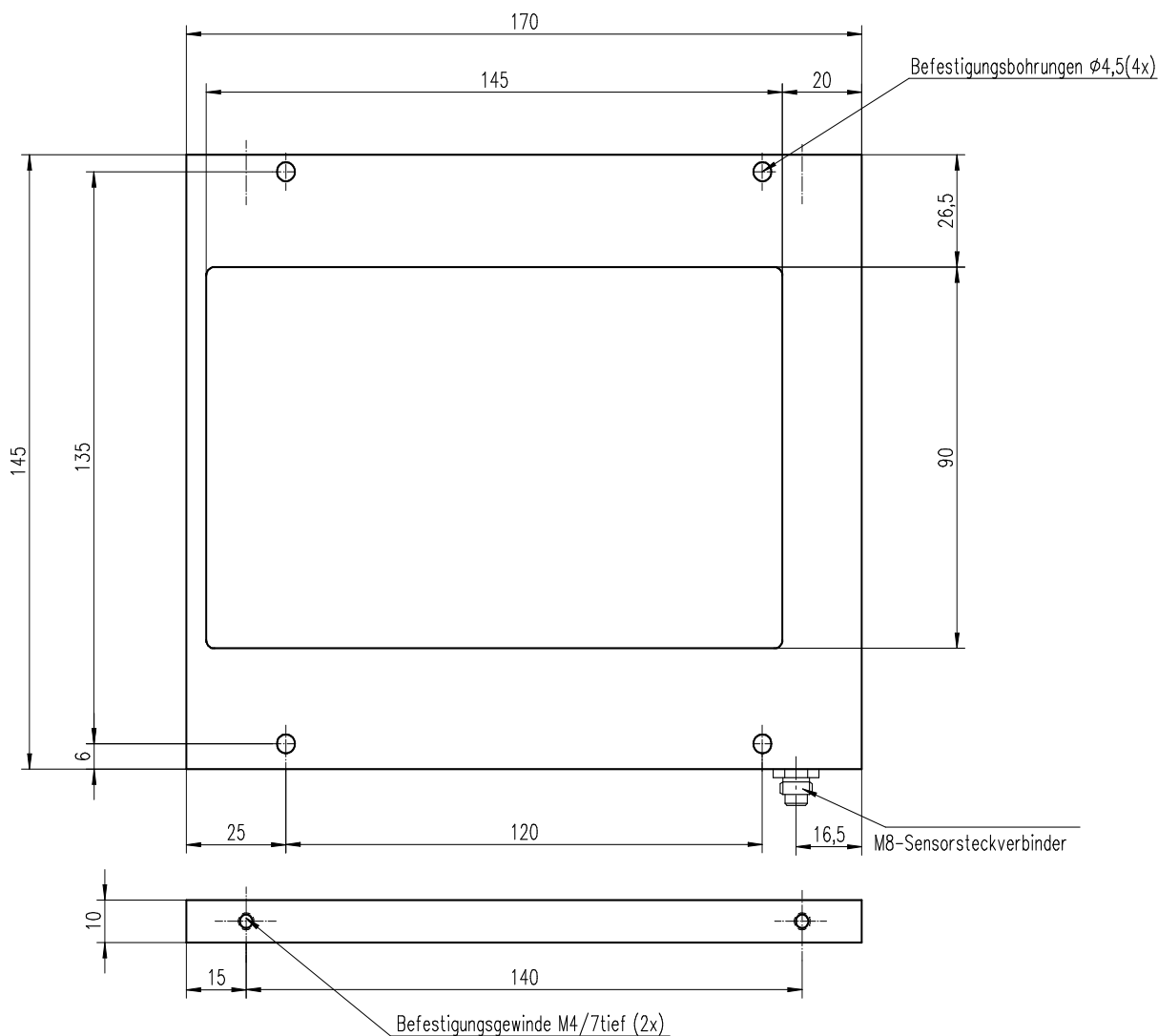
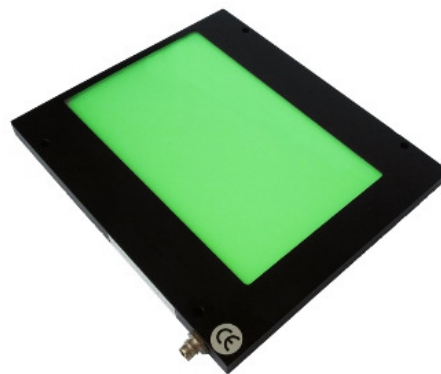

Produktbezeichnung: LQ-LEDxxx-yy/145x90BLz

xxx = λ_{LED} [nm]	yy = Öffnungswinkel	z =	
470	Blau	120°	IP65
530	Grün	120°	Schutzgrad IP65
615 / 630	Rot	120°	
850	IR	120°	
999	Weiß	120°	

BL

Backlight BL 400x400

Spezifikationen:

- Hintergrund-, Durchlichtbeleuchtung
- gute Homogenität
- diffuses Licht
- Leuchtfeld 400 x 400 mm³
- Alu Profilgehäuse
- Maschinenrundsteckverbinder Serie 692 (6-polig + PE)
- 1200 LEDs
- Stromversorgung: 24 VDC @ ca.: 7A

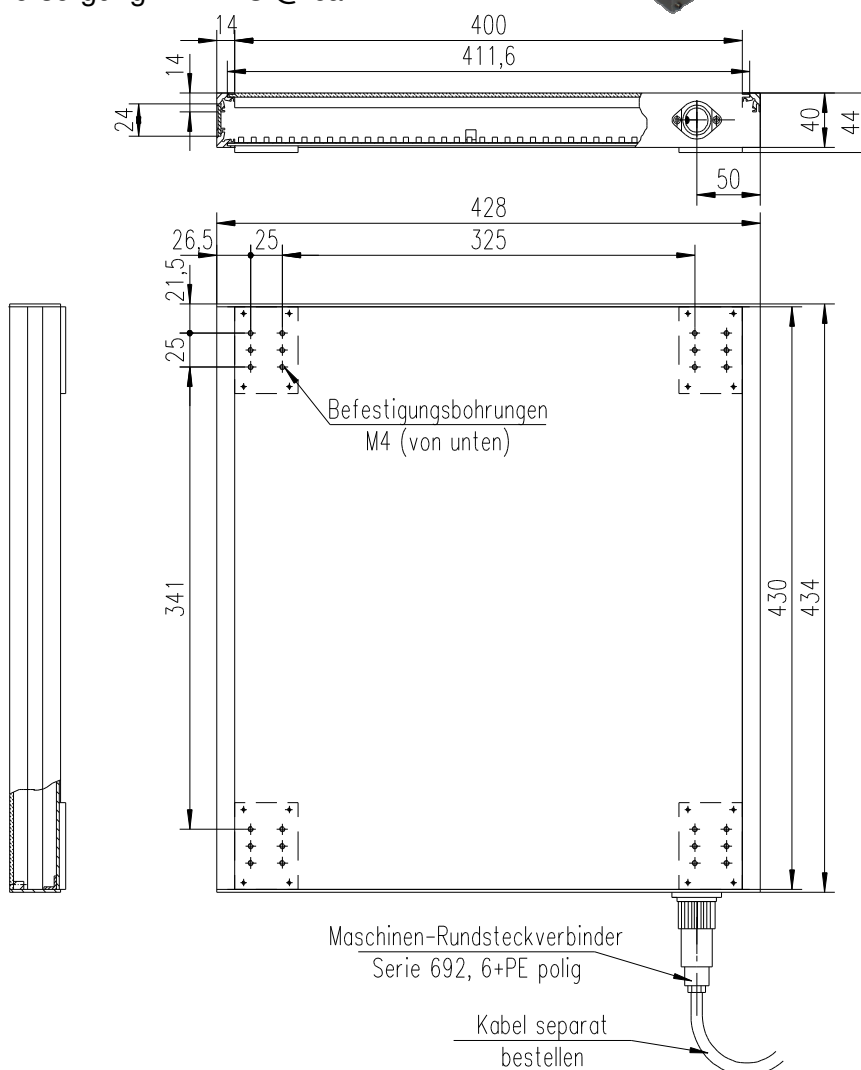
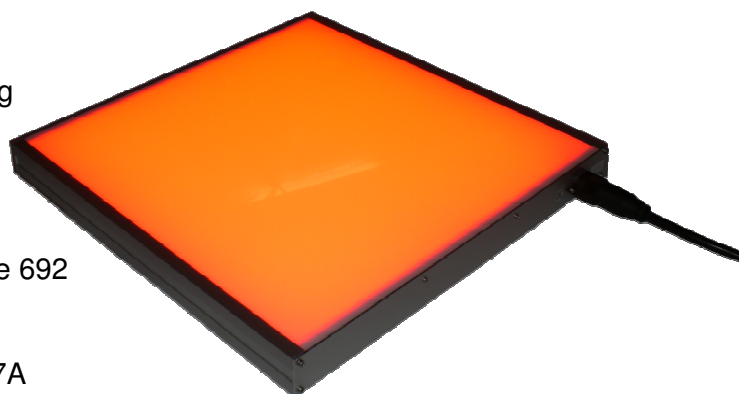

Produktbezeichnung: LQ-LEDxxx-yyTL/400x400BLz

xxx = λ _{LED} [nm]		yy = Öffnungswinkel	z =	
615	Rot	120°	IP65	Schutzgrad IP65
999	Weiß	120°		

BL

Zubehör

Name	Info	Daten	Produktbezeichnung
Schaltkabel	5A n ... 2 / 3 -polig X ... Länge [m]		ZU-SKnx0.25/Xm
Blitzmodul UG	für alle Beleuchtungen	$U_{in} = 24V$ $U_{out} = 24V$ $I_{max.} = 3A$	ZU-LEDB-24V/UG
Blitzmodul 20V	für alle Beleuchtungen	$U_{in} = 24V$ $U_{out} = 20V$ $I_{max.} = 3A, 8A$	ZU-LEDB-24V/ $I_{max}A$
HV-Blitzmodule	höhere Intensität für DC Lichtquellen	$U_{in} = 24V$ $U_{out} = 36V, 39V, 46V, 48V$ $I_{max.} = 3A, 5A$	ZU-LEDB-24V/ $U_{out}VI_{max}A$
Stromquelle	für Highpower LED zwichenschaltbar	$U_{in} = 24V$ $U_{out} > U_{in}$ $I_{max} = 0,2A; 0,7A; 1A$	ZU-SQ- $I_{max}/M8$

Hinweise:

Die LED-Wellenlängen stellen nur eine Auswahl dar. Andere Wellenlängen und Leistungen der LEDs auf Anfrage!

Dieser Katalog ist ein Teil des kompletten Produktkatalogs und enthält nur Backlights. Es können auch Flächenlichter oder Linienlichter mit guten Backlight-Eigenschaften verwendet werden. Schauen sie dazu bitte in unseren Komplettkatalog oder in die entsprechenden Teilkataloge.

Sollten Sie wider Erwarten noch nichts passendes gefunden haben, bitten wir Sie uns anzurufen. Es sind ständig neue Produkte in der Entwicklung.

Auch bei anderweitigen Fragen beraten wir Sie gern und helfen weiter!